

SAMSUNG

Secadora Serie 52

9KG **A+++**

A+++ ¡Ahorra en tu factura de la luz!
Hasta **-3.802€**

Nº1 en ventas en eficiencia energética **A**



20
Años de Garantía
en el motor
Digital Inverter

*Garantía de 20 años aplicable únicamente al Motor Digital Inverter. Costes de mano de obra incluidos. Ver condiciones en la web.

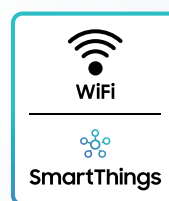

Secado por Bomba de Calor

Consumo menos energía y protege los tejidos.



Inteligencia Artificial

A través del análisis de tus hábitos te sugiere el mejor programa para tu colada.³



Secado Automático OptimalDry

Secado automático a través de 3 sensores: humedad, temperatura y limpieza.



Auto Cycle Link

Empareja lavadora y secadora y deja que el ciclo de secado se configure solo.⁴



Protección Antiarrugas

El tambor sigue girando para evitar que tus prendas se arruguen.

Modelo: DV90T5240AE/S3

¹Ahorro estimado en 17 años (vida útil según Energy Saving Trust), teniendo en cuenta el coste de la electricidad (0,3071 €/kWh según Eurostat) y el incremento medio anual del coste de la electricidad (5,57%/año). Este ahorro puede variar en función de cambios en el coste de la electricidad. Ahorro calculado a fecha 26/04/2023 frente al frigorífico menos eficiente del mercado. ²Según análisis del Instituto de Investigación de Mercado Internacional en ventas de lavadoras y frigoríficos de clase energética A en España en 2022 y Q1 2023. ³El análisis se acciona tras 10 lavados realizados, basado en los últimos 25 programas empleados. Disponible en dispositivos Android e iOS. Se requiere una conexión WiFi y una cuenta Samsung. ⁴Auto Cycle Link solo está disponible cuando la lavadora y la secadora tienen control por Inteligencia Artificial y están conectadas a la misma red WiFi.

Secadora Serie 52



Secado por Bomba de Calor



Inteligencia Artificial



Secado Automático OptimalDry



Auto Cycle Link

Eficiencia Energética

Eficiencia energética	A+++
Eficiencia de condensación	B
Potencia sonora (secado)	63 dB
Consumo energético	194 kWh/año
Duración ciclo estándar	220 min

Características de la secadora

Capacidad secado	9 Kg
Puerta	Negra
Panel / Display	Pantalla intuitiva

Tecnología

Inteligencia Artificial	Sí
Función Wifi con SmartThings	Sí
Secado	Condensación Bomba de Calor
Motor Digital Inverter	20 años de garantía
Secado Automático OptimalDry	Sí
Programa rápido 35'	Sí
Programa silencioso 60 dB	-
AirWash	Sí
Smart Check	Autodiagnóstico
Auto Cycle Link	Sí
Alarma limpieza de filtro	Sí
Alarma prendas secas	Sí
Modo de desagüe	Manguera o cubeta
Indicador nivel de agua	Sí
Filtro 2-en-1	Sí
Cesto de secado	Sí

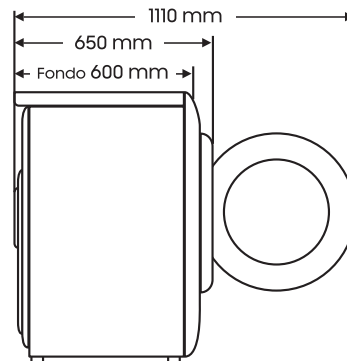
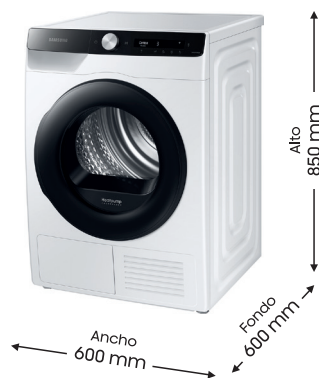

Secadora Serie 52

A+++ A++ A+ A E F G	Modelo	EAN	Dimensiones totales (Ancho x Fondo x Alto mm.)	Capacidad	Color lavadora/ puerta	Peso neto
A+++	DV90T5240AE/S3	8806090601828	600 x 600 x 850 mm	9Kg	Blanca / Negra	50 kg