

iQ500, Lavavajillas totalmente integrable, 45 cm SR65ZX11ME



A+++



- ✓ varioSpeed+ reduce el tiempo de lavado, incluso después de que el programa haya comenzado.
- ✓ Secado con Zeolitas®: Un secado eficiente con un resultado brillante.
- ✓ emotionLight : un toque de diseño para ver con claridad el interior del lavavajillas.
- ✓ Home Connect: controla tu lavavajillas desde cualquier lugar con la app Home Connect.
- ✓ Botón de Favorito, combina tus programas y funciones personales, en un solo botón. Para una rápida, cómoda y personalizada selección de programas.

Equipamiento

Datos técnicos

Consumo de agua (L) : 9,5
 Tipo de construcción : Integrable
 Altura de la encimera extraíble (MM) : 0
 Dimensiones del aparato : 815 x 448 x 550
 Medidas del nicho de encastre : 815-875 x 450 x 550
 Fondo con puerta abierta a 90 grados (mm) : 1150
 Patas regulables : Sí- solo frontales
 Ajuste máximo de las patas (mm) : 60
 Zócalo regulable : Ambos horizontal y vertical
 Peso neto (kg) : 38,440
 Peso bruto (kg) : 40,1
 Potencia de conexión (W) : 2400
 Intensidad corriente eléctrica (A) : 10
 Tensión (V) : 220-240
 Frecuencia (Hz) : 50; 60
 Longitud del cable de alimentación eléctrica (cm) : 175
 Tipo de clavija : Schuko con conexión a tierra
 Longitud del manguito de entrada (cm) : 165
 Longitud del manguito de salida : 205
 Código EAN : 4242003872765
 Número de opciones de posición : 10
 Clasificación de eficiencia energética (2010/30/EC) : A+++
 Consumo anual de energía (kWh/annum) - NUEVA (2010/30/EC) : 188,00
 Consumo de energía (kWh) : 0,66
 Consumo de energía en modo sin apagar (W) - NUEVA (2010/30/EC) : 5,00
 Consumo de energía en modo apagado (W) - NUEVA (2010/30/EC) : 0,50
 Consumo anual de agua (l/año) - NUEVA (2010/30/EC) : 2660
 Rendimiento de secado : A
 Programa de referencia : Eco
 Duración total del ciclo del programa de referencia (min) : 210
 Nivel de contaminación acústica (dB(A) re 1 pW) : 43
 Tipo de instalación : Totalmente integrable

Accesorios opcionales

SZ73145	ACCESORIO LAVAVAJILLAS CESTILLO 45CM
SZ73010	ACCESORIO LAVAVAJILLAS BISAGRA
SZ73000	Accesorio
SZ72010	ACCESORIO LAVAVAJILLAS EXT. AQUASTOP



iQ500, Lavavajillas totalmente integrable, 45 cm SR65ZX11ME

Equipamiento

- Capacidad: 10 servicios
- Clase de eficiencia energética: A+++ dentro del rango A+++ (más eficiente) a D (menos eficiente)
- Consumo de agua por ciclo: 9,5 l
- Clase de eficacia de secado: A
- Duración del programa ECO 50: 210 min
- Lavavajillas extra silencioso: 43 dB (A) re 1 pW
- Se conecta a tu móvil vía Home Connect
- Pre-Rinse
- Machine Care
- Silence on demand (vía app)
- Sistema de secado con zeolitas®
- e intercambiador de calor
- Sensores de agua y de carga
- Bandeja dosificadora de detergentes combinados
- Motor iQdrive™
- Curvado, 2 en cesta superior
- "Todo en 1": detección automática de detergentes combinados
- Triple filtro autolimpiante.
- Cuba de acero inoxidable
- 3ª bandeja varioDrawer Pro
- Freno de seguridad en la rueda delantera de la cesta inferior para evitar el descarrilamiento
- Cesta superior rackMatic regulable en 3 alturas
- Varillas abatibles 3/4
- - 4 en cesta inferior
- - Accesorio para copas incluido
- Iluminación interior azul: emotionLight®
- Mandos ocultos touchControl
- Inglés
- tiempo restante.
- Programación de inicio diferido hasta 24 horas

Prestaciones

- aquaStop con garantía de por vida en caso de fuga de agua tanto dentro como fuera del aparato por fallo del sistema.
- Raw water valve: válvula estabilizadora de la dureza del agua.
- Embudo
- Protector vapores

Medidas

- Dimensiones del aparato (alto x ancho x fondo): 81.5 x 44.8 x 55 cm
- Dimensiones del aparato (alto x ancho x fondo): 81.5 x 44.8 x 55 cm

**iQ500, Lavavajillas totalmente
integrable, 45 cm
SR65ZX11ME**

Dibujos acotados

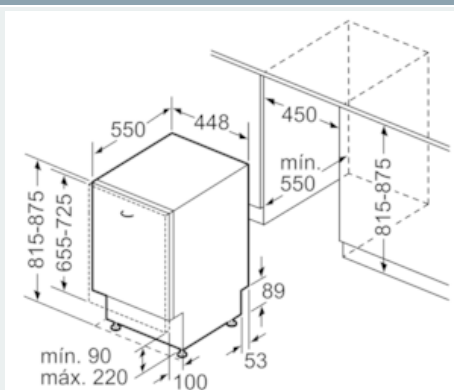

Dimensiones en mm