

**Serie | 6, Lavavajillas totalmente integrable, 60 cm SMH6ZDX00E**



**A+++**



**Accesorios opcionales**

SGZ1010 : ACCESORIO LAVAVAJILLAS EXT. AQUASTOP  
 SMZ5300 : ACCESORIO LAVAVAJILLAS SOPORTE COPAS

**Lavavajillas con PerfectDry para un secado eficiente y mejor cuidado de la vajilla. Además, gracias a la puerta deslizante ganarás en flexibilidad en su instalación.**

- **Home Connect:** electrodomésticos con conectividad inteligente a internet para facilitar las tareas diarias en el hogar.
- **Sistema de puerta deslizante que permite ganar flexibilidad a la hora de instalar un lavavajillas:** bajo encimera o en alto, sin renunciar a un diseño limpio y perfecto.
- **PerfectDry con Zeolitas:** resultados perfectos de secado con el menor consumo de energía y el mejor cuidado de la vajilla.
- **Zona ExtraClean:** para obtener unos resultados perfectos de limpieza en vajilla especialmente sucia. Ubicado en la cesta superior.
- **Más espacio con la 3ª Cesta superior:** permite obtener más capacidad en el interior del lavavajillas. Especial para tupperes, cuencos, etc. Tiene una parte móvil para cubertería.

**Datos técnicos**

Consumo de agua (L) :	9,5
Tipo de construcción :	Integrable
Altura de la encimera extraíble (MM) :	0
Dimensiones del aparato :	815 x 598 x 550
Medidas del nicho de encastre :	815-875 x 600 x 550
Fondo con puerta abierta a 90 grados (mm) :	1150
Patas regulables :	Yes - all from front
Ajuste máximo de las patas (mm) :	60
Zócalo regulable :	Ambos horizontal y vertical
Peso neto (kg) :	47,277
Peso bruto (kg) :	49,5
Potencia de conexión (W) :	2400
Intensidad corriente eléctrica (A) :	10
Tensión (V) :	220-240
Frecuencia (Hz) :	50; 60
Longitud del cable de alimentación eléctrica (cm) :	175
Tipo de clavija :	Schuko con conexión a tierra
Longitud del manguito de entrada (cm) :	165
Longitud del manguito de salida :	190
Código EAN :	4242005248483
Número de opciones de posición :	13
Clase de eficiencia energética (2010/30/EC) :	A+++
Consumo anual de energía (kWh/annum) - NUEVA (2010/30/EC) :	234,00
Consumo de energía (kWh) :	0,82
Consumo de energía en modo sin apagar (W) - NUEVA (2010/30/EC) :	0,50
Consumo de energía en modo apagado (W) - NUEVA (2010/30/EC) :	0,50
Consumo anual de agua (l/año) - NUEVA (2010/30/EC) :	2660
Rendimiento de secado :	A
Programa de referencia :	Eco
Duración total del ciclo del programa de referencia (min) :	235
Nivel de contaminación acústica (dB(A) re 1 pW) :	42
Tipo de instalación :	Totalmente integrable



4 242005 248483

## **Serie | 6, Lavavajillas totalmente integrable, 60 cm SMH6ZDX00E**

**Lavavajillas con PerfectDry para un secado eficiente y mejor cuidado de la vajilla. Además, gracias a la puerta deslizante ganarás en flexibilidad en su instalación.**

---

- Lavavajillas con puerta deslizante
- Home Connect: conectado a tu electrodoméstico via app
- PerfectDry: Sistema de secado con Zeolitas®
- Capacidad: 13 servicios
- Motor EcoSilence, mínimo ruido y mejor eficiencia
- Display digital con indicadores luminosos y teclas
- Información de tiempo restante, reposición de sal y abrillantador.
- StatusLight: proyección de luz en el lateral para saber que está en funcionamiento
- 3ª Cesta superior con más capacidad
- Freno en cesta inferior evitando posibles descarrilamientos
- Cesta superior RackMatic 2 niveles
- Varillas abatibles
- Cestillo para cubiertos
- Zona ExtraClean: limpieza intensiva hasta de la suciedad más resistente
- 6 programas de lavado: Eco 50 °C, Automático 45-65 °C, Intensivo 70 °C, Rápido 60 °C, Silencio 50 °C y Programa Prelavado: configurable en la tecla "Favorito"
- Programa Prelavado: configurable en la tecla "Favorito"
- Programa especial: Limpieza de la cuba
- Silence on demand vía App HC
- 3 funciones: Extra Secado, Media carga, SpeedPerfect+
- Bandeja dosificadora de detergentes combinados
- Detección automática de detergentes "Todo en 1"
- Cuba interior del lavavajillas de acero inoxidable. 10 años de garantía en la cuba
- Programación diferida hasta 24 h
- AquaStop: sistema de protección antifugas. Garantía de por vida
- Nivel de ruido: 42 dB
- Dimensiones del aparato (alto x ancho x fondo): 81.5 x 59.8 x 55 cm

*\* Información sobre los términos y condiciones de la garantía en la web.*

**Serie | 6, Lavavajillas totalmente integrable,  
60 cm  
SMH6ZDX00E**

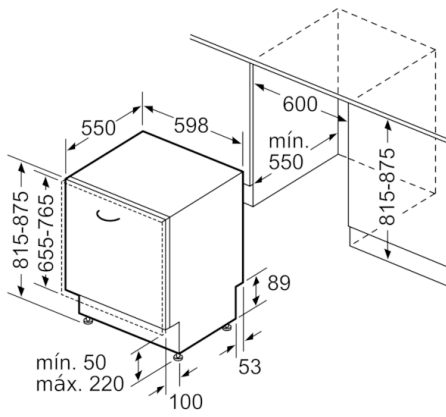

Dimensiones en mm