



### Más de lo que te puedas imaginar

Más Higiene - Más Ahorro - Más Flexibilidad - Más Velocidad - Más Rendimiento - Y por supuesto **DISEÑO ÚNICO**



INSTALACIÓN  
EN COLUMNA

TOTAL

### Dibujo técnico

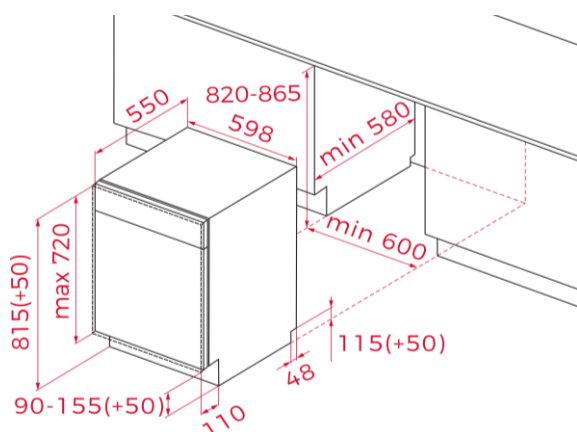

### Características

#### Lavavajillas de integración

- Panel de mandos electrónico
- **Capacidad: 12 cubiertos**
- Cinco temperaturas de lavado (45°/50°/55°/60°/65°)
- Cinco programas de lavado: Eco, 90 min, Universal, Rápido 30 min, Intensivo
- Funciones: Media Carga
- Programación digital diferida (3-6-9-12 horas)
- Sistema de seguridad AQUASAFE
- Posibilidad de instalación en columna
- Cesta superior regulable en altura (2 posiciones)
- Cesta inferior FlexiSet2 con soportes abatibles
- Cesta para cubiertos
- Regulación frontal de patas traseras
- Señal acústica al final de un programa
- Pilotos indicativos de funcionamiento, falta de sal, abrillantador, programa seleccionado y media carga
- Peso de la puerta de integración: 5 - 7 kg

#### Color

#### Referencia

#### EAN

- | Color      | Referencia | EAN           |
|------------|------------|---------------|
| Panel inox | 114270035  | 8434778032321 |

### Datos técnicos

- Clasificación energética:  E
- Índice rendimiento lavado (IC) 1,125
- Índice rendimiento secado (ID) 1,065
- Consumo energético (kWh/ciclo) 0,923
- Consumo - Agua (litros/ciclo) 11,0
- Duración programa eco (Tt) (h:min) 3:40
- Consumo modo apagado (Po) (W) 0,49
- Nivel sonoro (dB(A) re 1 pW) 47
- Clase nivel sonoro C
- Potencia nominal máxima (W) 2.100
- Programa estándar ECO 45°

(UE) 2019/2017