

Lavavajilas 45 cm DVS05024X



Quick&Shine

Lava y seca en 58 min

Tecnologías

- Display LED
- **Quick & Shine®**: Vajilla limpia y seca en 58 minutos
- Media Carga
- Inicio diferido: 3 -6 - 9h
- Nº de Programas y funciones auxiliares: 5 y 2
- **Capacidad de servicios: 10**
- Cesto superior/inferior con varillas abatibles: No / 2
- **Overflow Safety**: Protección Antidesbordamiento

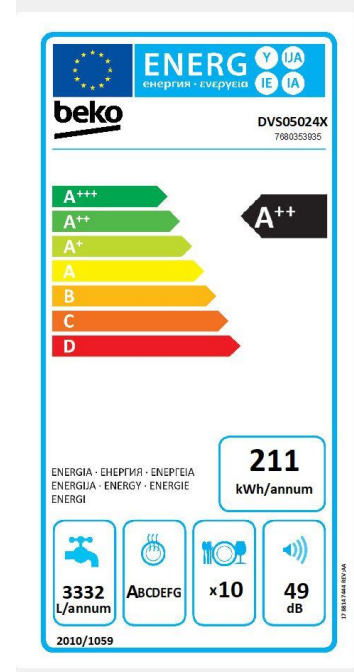

Características técnicas

- Clasificación energética: A++
- Consumo de energía y agua por ciclo: 0,73 kWh / 11,9 L
- Nivel de ruido dB(a): 49
- Dimensiones: (Alto x Ancho x Fondo) (cm): 85 x 44,8 x 60

EAN Code : 8690842392214
SKU Code: 7680353935

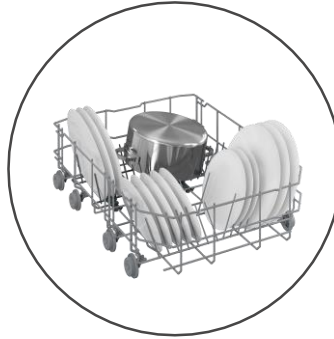
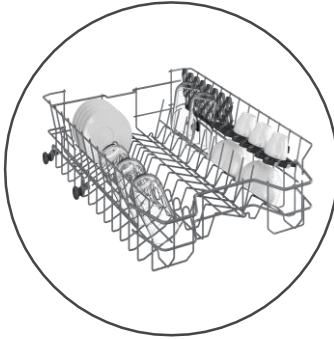

Modelo	DVS05024X	Programas y funciones	
Capacidad nº de servicios	10	P0	No
Clase de eficiencia energética	A++	Programa-1	Eco 50
Consumo de energía anual kWh	211	Programa-2	Intensive 70
Consumo de energía ciclo normal kWh	0.73	Programa-3	Clean&Shine
Consumo eléctrico en modo apagado/modo sin apagar W [julios/segundos]	0.70 / 0.40	Programa-4	Quick&Shine
Consumo de agua anual (litros)	3332	Programa-5	Mini
Eficiencia de secado	A	Programa-6	-
Programa normal de lavado	Eco 50°C	Programa-7	-
Duración del programa declarado (min)	205	Programa-8	-
Potencia sonora dB(A)	49	Programa-9	-
Consumo de agua por ciclo de lavado (litros)	11.9	Programa-10	-
Tipo de instalación	Libre instalación	Programa descargable_1	-
Prestaciones		Programa descargable_2	-
AutoDose: Dosificación automática de detergente.	No	Programa descargable_3	-
AqualIntense®: Potentes inyectores de agua en el cabezal giratorio	No	Programa descargable_4	-
Motor ProSmart™ Inverter	No, Motor Universal	Programa descargable_5	-
Fast+: Limpieza 3 veces más rápido	No	Función 1	Media Carga
Autodoor Opening: Apertura automática de la puerta para un mejor secado de tu vajilla	No	Función 2	Inicio diferido
Quick & Shine®: Vajilla limpia y seca en 58 minutos	Sí	Función 3	-
EverClean™: Filtro autolimpiante	No	Función 4	-
Media Carga	Sí	Equipamiento	
TrayWash™: Bandejas de horno siempre relucientes	No	Tercera Bandeja	No
LedSpot™: Indicador luminoso en el suelo durante el funcionamiento	No	Cesto cubertero	Sí
Iluminación interior	No	Bandeja superior para cuchillos, grandes cubiertos	NA
Inicio diferido	3-6-9	Altura cesto superior regulable 3 niveles	No
Sistema antifugas	Sí	Soporte abatibles cesto superior /inferior	No / 2
Bloqueo para niños	Sí	Soportes para tazas	2 / Ajustable
Indicador falta abrillantador	Sí	Altura máxima de plato en cesta superior (cm)	21,5
Indicador falta de sal	Sí		
Opción activar Pastillas 3 en 1	Sí		
Características			
Color	Inox Antihuellas		
Tipo de Display	Display LED		
Control electrónico	Mando		
Nº Programas / temperaturas °C	5 / 35-50-65-70		
Sistema anclaje de la puerta	N/A		
Material de la cuba	Acero Inox		
Material del filtro	Metálico		
Sensor de suciedad	No		
Número de aspersores	2		
Sistema de secado	Estático		
Dimensiones			
Altura nicho (cm)	85 cm		
Altura del aparato con /sin embalaje (cm)	88,9 / 85		
Anchura del aparato con /sin embalaje (cm)	49,4 / 44,8		
Fondo del aparato cm con /sin embalaje (cm)	66,1 / 60		
Peso bruto / neto (kg)	40,8 / 38,3		
Conexión eléctrica y toma de agua			
Tensión Nominal V	220-240		
Máxima intensidad corriente eléctrica A	10		
Frecuencia de red Hz	50		
Potencia del producto W	1800-2100		
Tipo de enchufe	European		

