

Lavavajillas totalmente integrable, 60 cm  
3VF5010NP



### 3VF5010NP

- Consumo de agua programa Eco 50 °C: 10.5 l litros
- Clase de eficiencia energética: A+ (dentro del rango de A++ + a D)
- Cestillo Dúo para cubiertos
- Capacidad: 12 servicios
- Motor ExtraSilencio
- Control remoto vía App Home Connect
- Display con indicadores luminosos:
  - - Inicio diferido en 3/6/9 horas
  - - Indicación de reposición de sal y abrillantador
- Selección directa de funciones
- 5 programas de lavado: Eco 50 °C, Automático 45-65 °C, Intensivo 70 °C, 1 hora 65 °C y Prelavado
- Programa Favorito
- Programa especial Limpieza Plus de la cuba
- 3 funciones especiales: Control remoto, Media Carga, Programa especial Limpieza Plus de la cuba
- Detección automática de detergentes "Todo en 1"
- AquaStop® con garantía de por vida\*\*
- Cesta superior regulable en altura
- Cesta inferior con sistema de extracción de fácil deslizamiento y freno de seguridad
- Varillas abatibles cesta superior/inferior: 0/2
- Cuba mixta de acero inoxidable y Polinox® con 10 años de garantía.
- Accesorios especiales incluidos: 2 soportes para vajilla de plástico

### Accesorios incluidos

4242006294533



**Lavavajillas totalmente integrable, 60 cm  
3VF5010NP**

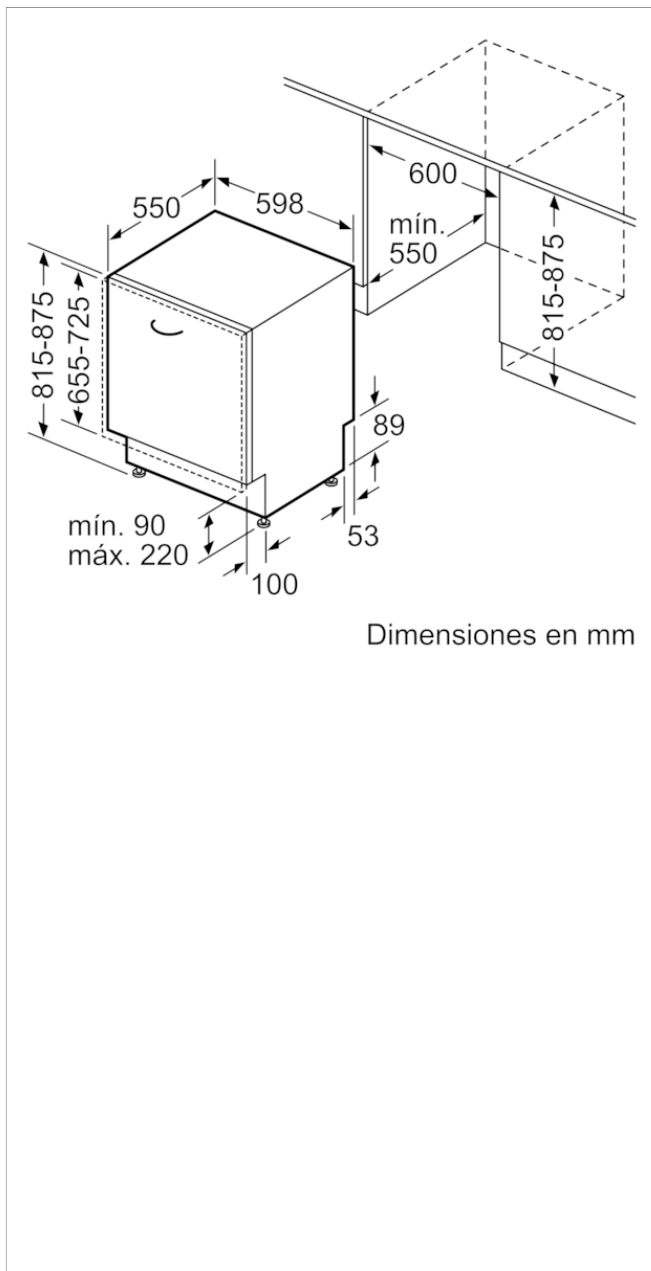

**Características**

**Consumo de agua (L): 10,5**

**Tipo de construcción: Integrable**

**Altura de la encimera extraíble (MM): 0**

**Dimensiones del aparato: 815 x 598 x 550**

**Medidas del nicho de encastre: 815-875 x 600 x 550**

**Fondo con puerta abierta a 90 grados (mm): 1150**

**Patas regulables: Sí- solo frontales**

**Ajuste máximo de las patas (mm): 60**

**Zócalo regulable: Ambos horizontal y vertical**

**Peso neto (kg): 30,324**

**Peso bruto (kg): 32,4**

**Potencia de conexión (W): 2400**

**Intensidad corriente eléctrica (A): 10**

**Tensión (V): 220-240**

**Frecuencia (Hz): 50; 60**

**Longitud del cable de alimentación eléctrica (cm): 175**

**Tipo de clavija: Schuko con conexión a tierra**

**Longitud del manguito de entrada (cm): 165**

**Longitud del manguito de salida: 190**

**Código EAN: 4242006294533**

**Número de opciones de posición: 12**

**Clase de eficiencia energética (2010/30/EC): A+**

**Consumo anual de energía (kWh/annum) - NUEVA (2010/30/EC): 290,00**

**Consumo de energía (kWh): 1,02**

**Consumo de energía en modo sin apagar (W) - NUEVA (2010/30/EC): 0,50**

**Consumo de energía en modo apagado (W) - NUEVA (2010/30/EC): 0,50**

**Consumo anual de agua (l/año) - NUEVA (2010/30/EC): 2940**

**Rendimiento de secado: A**

**Programa de referencia: Eco**

**Duración total del ciclo del programa de referencia (min): 270**

**Nivel de contaminación acústica (dB(A) re 1 pW): 50**

**Tipo de instalación: Totalmente integrable**

**2021-01-26**