



Características

Lavadora de libre instalación

- Electrónica con display digital
- **Motor T-Inverter**
- 14 programas de lavado
- Programas: **MyCycle**, Algodón, Sport, Mixto, Ropa de cama, BayCare, 20°C, **Super rápido 15'**, Esterilizar 60°C, ECO 40-60, Lana, Aclarado y centrifugado, Centrifugado y **AutoClean**
- Funciones: Prelavado, lavado rápido, aclarado extra, **Steam**, centrifugado, temperatura, **AutoDose**, añadir prenda, nivel de suciedad, tipo mancha
- Programación diferida 1-24 horas
- Gestión electrónica de lavado
- Sistema de control de desequilibrios
- Regulación automática del consumo de agua
- Ojo de buey de cristal de 31 cm de diámetro
- Bloqueo de seguridad para niños
- Patas regulables en altura
- Indicadores: on-off, programa seleccionado, tiempo restante, vapor, temperatura, velocidad
- Capacidad: 10 kg
- Selector centrifugado 1.500 ~ 400 rpm

MAESTRO

Dibujo técnico

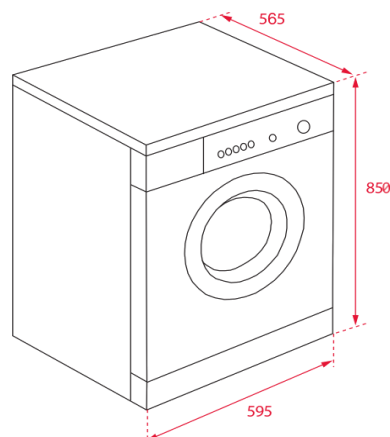

Color

Referencia

EAN

- | Color | Referencia | EAN |
|------------------|------------|---------------|
| Inox-panel negro | 113900011 | 8434778023244 |

Datos técnicos

- | | |
|--|----------|
| • Clasificación energética eco 40-60: | A |
| • Consumo energía eco 40-60 (kWh/cycle): | 0,513 |
| • Consumo agua eco 40-60 (L/Cycle): | 52 |
| • Humedad restante eco 40-60 (%): | 53,9 |
| • Eficiencia centrifugado eco 40-60: | B |
| • Duración programa eco 40-60 (h:min): | 3:59 |
| • Nivel sonoro (dB(A) re 1 pW): | 80 |
| • Clase nivel sonoro: | C |
| • Consumo modo apagado/espera (W): | 0,5 / - |
| • Potencia nominal máxima (W): | 2.000 |

(UE 2019/2014)