

# Lavadora integración WITV 8712 XWOR

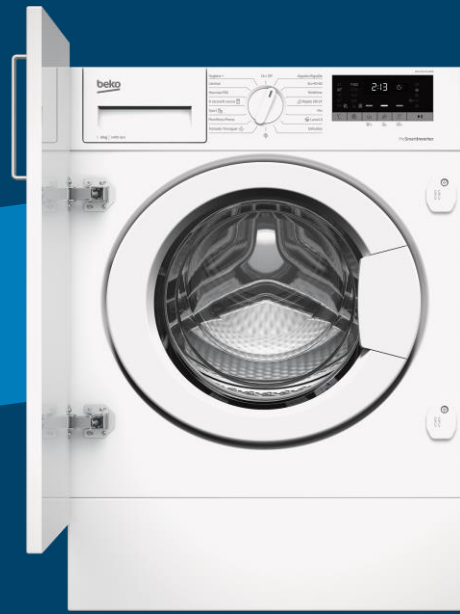

**10**  
años  
de garantía

Motor  
ProSmart™ Inverter



## Fast +

Lavado un 55% más rápido



## AddXtra

Añade prendas una vez ha iniciado el lavado



## DrumClean

Limpeza del tambor

## Tecnologías

- **Motor ProSmart™ Inverter - 10 años Garantía.** Alta eficiencia y durabilidad, bajo en ruido
- **Fast+:** Lavado hasta un 55% más rápido, disminuye el tiempo del programa de lavado.
- **AddXtra:** Añade prendas una vez ha iniciado el lavado
- **DrumClean:** Elimina los malos olores y residuos incrustados en el tambor
- **Capacidad de carga: 8kg**
- **RPM: 1400**
- **Display Digital**
- **Inicio diferido: 0-19h**
- **Nº Programas: 15 y Nº Función Auxiliar: 6**
- **Protección Antidesbordamiento**

## Características técnicas

- Clasificación energética: **A+++ (-10%)**
- Nivel de ruido lavado/secado dB(a): 50 / 67
- Dimensiones: (Alto x Ancho x Fondo) (cm): 82 x 60 x 56

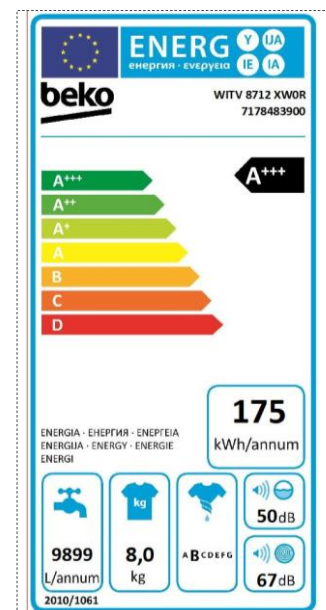

**EAN Code: 8690842369377**  
**SKU Code: 7178483900**

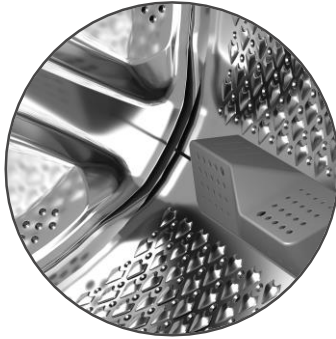

Modelo	WITV 8712 XWOR
Capacidad kg	8.0
Clase de eficiencia energética	A+++ (-10%)
Velocidad máxima centrifugado	1400
Consumo de energía anual kWh	175 kilowatt-hours
Consumo de energía programa estándar algodón 60°C con carga completa kWh	1.022 kilowatt-hours
Consumo de energía programa estándar algodón 60°C con carga parcial kWh	0.579 kilowatt-hours
Consumo de energía programa algodón 40°C con carga parcial kWh	0.579 kilowatt-hours
Consumo eléctrico en modo apagado/modo sin apagar W [julios/segundos]	#N/A
Consumo de agua anual litros	9899 liters
Clase de eficiencia de centrifugado	B
Velocidad máxima de centrifugado r.p.m.	1400
Contenido de humedad residual (%)	53
Programas normales de lavado de la ficha energética	Algodón 60°C y algodón 40°C
Duración del programa algodón 60°C con carga completa min	218 min
Duración del programa algodón 60°C con carga parcial min	167 min
Duración del programa algodón 40°C con carga parcial min	167 min
Potencia sonora de lavado/centrifugado dB(A)	50/67
Tipo de instalación	Integrable
<b>Prestaciones</b>	
<b>AutoDose:</b> dosificación automática de detergente y suavizante	No
<b>Aquatech:</b> 50% más rápido- 50% más delicado	No
ProSmart™ Inverter	ProSmart™ Inverter
HomeWhiz: Conectividad por Bluetooth	No
Fast+: Lavado hasta un 55% más rápido	Sí
AddXtra: Añadir prendas	Sí
SteamCure™: El poder del vapor	No
Eliminación de pelo de mascotas	No
DrumClean: Limpieza del tambor	Sí
Volumen del tambor litros	55
Iluminación interior del tambor	No
Diseño tambor	AquaWave
Diámetro puerta (ojo de buey) cm	#N/A
SilentTech®: Paneles laterales antivibración	Sí
Tipo de Display	Digital Display
Inicio diferido	0-19h
Indicador de tiempo restante	Sí
Seguimiento de programa	Sí
Selección de temperatura	Sí
Sistema protección antifugas de agua	Sí
Control automático de agua	Sí
Control electrónico de balance de carga	Sí
Bloqueo de seguridad para niños	Sí
Color	Blanco
<b>Dimensiones</b>	
Altura del aparato con /sin embalaje (cm)	88 / 82
Anchura del aparato con /sin embalaje (cm)	65 / 60
Fondo del aparato con cm con /sin embalaje (cm)	60 / 56
Peso bruto / neto (kg)	70 / 69
<b>Conexión eléctrica y toma de agua</b>	
Tensión Nominal V	230
Máxima intensidad corriente eléctrica A	10
Frecuencia de red Hz	50
Potencia del producto W	2200
Longitud del cable de conexión cm	1700
Tipo de enchufe	European
Altura de conexión (cm)	40-100 cm

Programas y funciones	
Programa-1	Algodón
Programa-2	Eco 40-60
Programa-3	Sintéticos
Programa-4	Rápido 28'/Rápido 14'
Programa-5	Mix
Programa-6	Lana/Lavado a mano
Programa-7	Delicados
Programa-8	Centrifugado y vaciado
Programa-9	Aclarado
Programa-10	Plumíferos
Programa-11	Sport
Programa-12	Ropa oscura/Jeans
Programa-13	Manchas PRO
Programa-14	Camisas
Programa-15	Hygiene+
Programa-16	-
Programa-17	-
Programa-18	-
Programa-19	-
Programa-20	-
Programa descargable_1	-
Programa descargable_2	-
Programa descargable_3	-
Programa descargable_4	-
Programa descargable_5	-
Función auxiliar - 1	Prelavado
Función auxiliar - 2	Fast+
Función auxiliar - 3	Extra Aclarado
Función auxiliar - 4	-
Función auxiliar - 5	-
Función auxiliar_1_pulsando 3 seg	Drum Clean
Función auxiliar_2_pulsando 3 seg	Bloqueo de seguridad para niños
Función auxiliar_3_pulsando 3 seg	Antiarrugas+
Función auxiliar_4_pulsando 3 seg	-
Función auxiliar_5_pulsando 3 seg	-
Función Auxiliar Centrif_1_pulsando 3 seg	-

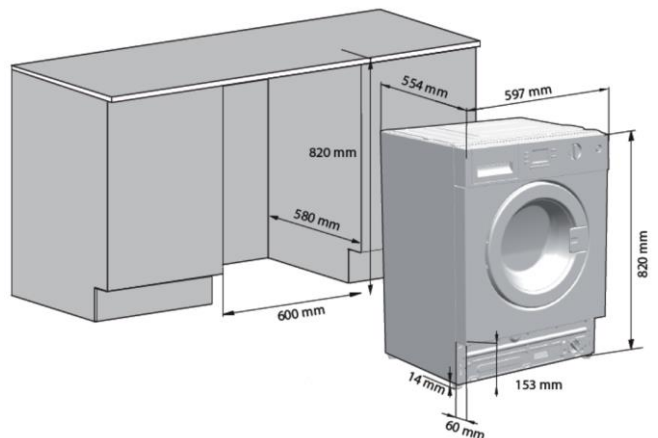

**Motor ProSmart Inverte**



**Fast+: Lavado rápido**



**AddXtra: Añadir prendas**



**Rápido 28 min**

**Diseño y especificaciones técnicas podrán ser modificadas sin previo aviso**

**EAN Code: 8690842369377  
SKU Code: 7178483900**