

TEKA**NEO HBB 6050**

Horno multifunción con sistema HydroClean



HydroClean

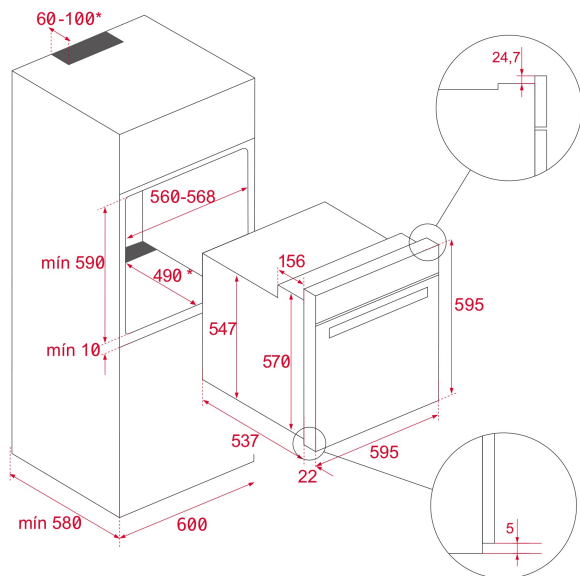

Capacidad de 70L

**REFERENCIA**

REF: 111020088

EAN: 8434778034790

CARACTERÍSTICAS

Serie Neo

Horno multifunción

Sistema ThermoSeal para una temperatura estable en el interior

Esmalte BrightClean para una durabilidad superior

6 funciones de cocción

Sistema HydroClean

Mandos fijos

Soportes cromados con 5 niveles de cocción

Puerta 2 cristales

Precalentamiento rápido manual

Acero inoxidable antihuellas

Capacidad (bruta/neto): 71/70 litros

DIMENSIONES**Altura del producto (mm):** 595**Anchura del producto (mm):** 595**Profundidad del producto (mm):** 537+22**Longitud del producto (mm):****Peso neto (kg):** 26**ESPECIFICACIONES TÉCNICAS**

Clase de eficiencia energética: A

Tasa de potencia (V): 220/240

Frecuencia (Hz): 50/60

Potencia nominal máxima (W): 2615

COLORES

111020088

Acero inoxidable