



TEKA HCB 6646 Horno AirFry con FryMasterBox



HydroClean



SurroundTemp



Capacidad de 70L



Guía telescópica Plus Extension

DESCRIPCIÓN

Horno AirFry con FryMasterBox

GAMA

Total

COLORES



REFERENCIA

REF. 111010026
EAN. 8434778018028



TEKA

HCB 6646

CARACTERÍSTICAS

Función automática AirFry
FryMaster Box, bandeja perforada especial para freír
Sistema de limpieza HydroClean® PRO
Multifunción SurroundTemp - 9 funciones de cocinado
Capacidad, bruta/neta: 71/70 litros
Clase energética A+
Programador táctil
Guías telescópicas
Puerta de dos cristales
Bandeja profunda esmaltada y rejilla

DIMENSIONES

Altura del producto (mm): 595
Anchura del producto (mm): 595
Profundidad del producto (mm): 537+22
Longitud del producto (mm):
Peso del producto (Kg): 27

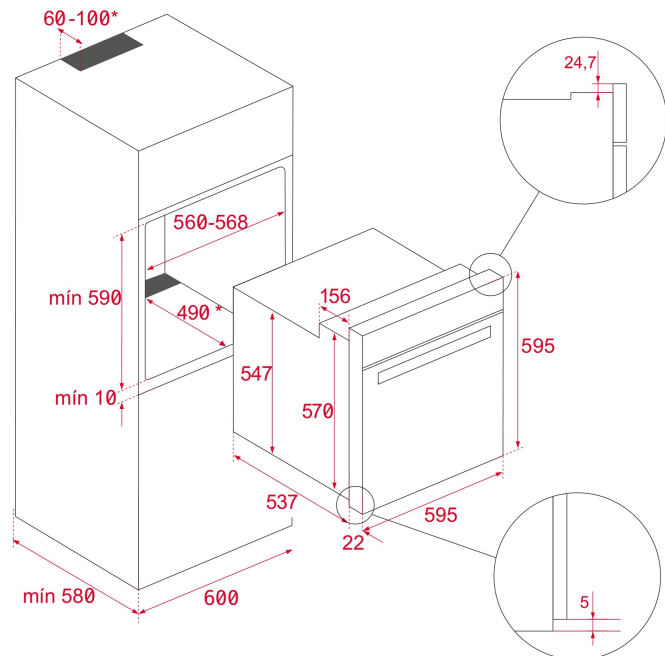

ESPECIFICACIONES TÉCNICAS

CARACTERÍSTICAS

Número de cavidades: 1
Cavidad esmaltada: Sí
Selector de funciones: 11+0
Método de cocinado: 9
Función Grill: Sí
Función Maxigrill: Sí
Función Bottom: Sí
Función Turbo: Sí
Función ECO: Sí
Calentamiento rápido mecánico: Sí
Programador en pantalla táctil: Sí
Sistema de guías removibles: Sí
Niveles de guías de bandeja: 5

CONEXIÓN ELÉCTRICA

Potencia nominal máxima (W): 2615
Frecuencia (Hz): 50/60
Fuente de alimentación (V): 220-240
Longitud del cable (cm): 110
Consumo de la luz interior (W): 25

CONSUMO ENERGÉTICO

Consumo energético por ciclo en modo convencional (kWh):
0.86

Consumo energético por ciclo en modo de ventilación forzada (kWh): 0,68

Calor inferior (W): 1150

Grill(W): 1400

Maxigrill (W): 2500

Tradicional (W): 2550

Turbo (W): 2000

Motor multifunción (W): 22

Motor del ventilador de refrigeración (W): 18

SISTEMA DE SEGURIDAD

Sistema de bloqueo de Panel: Sí

Protector de la parrilla: Sí

Bandeja con sistema anti-vuelco: Sí

Termostato de seguridad: Sí

SISTEMAS DE LIMPIEZA

Acero inoxidable anti-huellas: Sí

Esmaltado crystal clean (suave): Sí

Hydroclean PRO: Sí

ACCESORIOS

Bandeja profunda (50 mm): 1

Parrilla estándar: 1

EFICIENCIA ENERGÉTICA

Clase energética: A+

Índice de eficiencia energética (EEI): 81

FICHA DE INFORMACIÓN DEL PRODUCTO - REGLAMENTO DELEGADO (UE) 65/2014

Product Information Sheet (Ovens) - Delegated Regulation (EU) 65/2014

Nombre del proveedor o marca comercial: TEKA

Identificador del modelo: HCB 6646

Número de cavidades: 1

Cavidad 1

Índice de eficiencia energética: 81

Clase de eficiencia energética: A+

Consumo energético por ciclo (modo convencional): 0.86

Consumo energético por ciclo (modo circulación forzada): 0,68

Fuente de calor: Eléctrico

Volumen: 71



HCB 6646

ETIQUETA ENERGÉTICA

ENERGY Y UA IE IA

TEKA HCB 6646

A+++
A++
A+ **A+**
A
B
C
D

70 L

0.80 kWh/cycle*
0.68 kWh/cycle*

* energia - cyclus - portion - zykhus - porciójatus - ciclo - tsükkel - ohjelma - ciklus
ciklus - cikls - ciklu - cyclus - cykl - ciclu - program - cykel

65/2014