



# HCB 6646 P Horno AirFry con FryMasterBox



HydroClean



SurroundTemp



Capacidad de  
70L



DualClean



Guía  
telescópica  
Plus Extension



Pirólisis

**DESCRIPCIÓN**

Horno AirFry con FryMasterBox

**GAMA**

Total

**COLORES**



**REFERENCIA**

REF. 111010027  
EAN. 8434778018035



**TEKA**

**HCB 6646 P**

**CARACTERÍSTICAS**

Función automática AirFry  
FryMaster Box, bandeja perforada especial para freír  
Función Pirólisis y sistema de limpieza HydroClean® PRO  
Multifunción SurroundTemp - 8 funciones de cocinado  
Capacidad, bruta/neta: 71/70 litros  
Clase energética A+  
Programador táctil  
Guías telescópicas  
Puerta de tres cristales  
Bandeja profunda esmaltada y rejilla

## DIMENSIONES

**Altura del producto (mm):** 595  
**Anchura del producto (mm):** 595  
**Profundidad del producto (mm):** 537+22  
**Longitud del producto (mm):**  
**Peso del producto (Kg):** 31

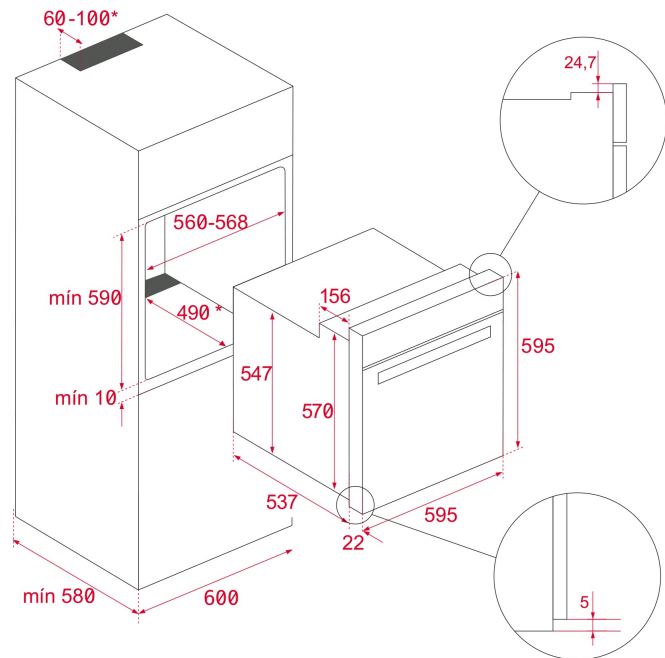

## ESPECIFICACIONES TÉCNICAS

### CARACTERÍSTICAS

**Número de cavidades:** 1  
**Cavidad esmaltada:** Sí  
**Selector de funciones:** 11+0  
**Método de cocinado:** 8  
**Función Grill:** Sí  
**Función Maxigrill:** Sí  
**Función Bottom:** Sí  
**Función Turbo:** Sí  
**Función ECO:** Sí  
**Calentamiento rápido mecánico:** Sí  
**Programador en pantalla táctil:** Sí  
**Sistema de guías removibles:** Sí  
**Niveles de guías de bandeja:** 5

### CONEXIÓN ELÉCTRICA

**Potencia nominal máxima (W):** 2615  
**Frecuencia (Hz):** 50/60  
**Fuente de alimentación (V):** 220-240  
**Longitud del cable (cm):** 110  
**Consumo de la luz interior (W):** 25

## CONSUMO ENERGÉTICO

Consumo energético por ciclo en modo convencional (kWh):

0.86

Consumo energético por ciclo en modo de ventilación forzada (kWh): 0,68

Calor inferior (W): 1050

Grill(W): 1400

Maxigrill (W): 2450

Tradicional (W): 2450

Turbo (W): 2000

Motor multifunción (W): 25

Motor del ventilador de refrigeración (W): 30

## SISTEMA DE SEGURIDAD

Apertura de puerta con desconexión de seguridad: Sí

Sistema de bloqueo de Panel: Sí

Bloqueo de seguridad para niños: Sí

Protector de la parrilla: Sí

Bandeja con sistema anti-vuelco: Sí

Termostato de seguridad: Sí

## SISTEMAS DE LIMPIEZA

Acero inoxidable anti-huellas: Sí

Esmaltado crystal clean (suave): Sí

Hydroclean PRO: Sí

Limpieza pirolítica: Sí

DualClean: Sí

## ACCESORIOS

Bandeja profunda (50 mm): 1

Parrilla estándar: 1

## EFICIENCIA ENERGÉTICA

Clase energética: A+

Índice de eficiencia energética (EEI): 81

## FICHA DE INFORMACIÓN DEL PRODUCTO - REGLAMENTO DELEGADO (UE) 65/2014

Product Information Sheet (Ovens) - Delegated Regulation (EU) 65/2014

Nombre del proveedor o marca comercial: TEKA

Identificador del modelo: HCB 6646 P

Número de cavidades: 1

Cavidad 1

Índice de eficiencia energética: 81

Clase de eficiencia energética: A+

Consumo energético por ciclo (modo convencional): 0.86

Consumo energético por ciclo (modo circulación forzada): 0,68

Fuente de calor: Eléctrico

Volumen: 71



TEKA HCB 6646 P

ETIQUETA ENERGÉTICA

ENERGY Y UA IE IA

TEKA HCB 6646 P

A+++  
A++  
A+ **A+**  
A  
B  
C  
D

70 L

0.97 kWh/cycle\*  
0.68 kWh/cycle\*

\* energia - cyclus - portion - zykus - porziójaz - ciclo - tsükkel - ohjelma - ciklus  
ciklus - cikls - ciklu - cyclus - cykl - ciclu - program - cykel

65/2014