

iQ500, Frigorífico americano, 178.7 x 90.8 cm, Acero inoxidable antihuellas KA93DAIEP



A++



Frigorífico americano No Frost: con un moderno display en la puerta y descongelación automática.

- ✓ Tecnología noFrost: evita la formación de hielo y escarcha, descongela automáticamente.
- ✓ Preparador automático de cubitos de hielo iceMaker: hace tantos cubitos como quieras.
- ✓ Botellero de acero inoxidable de gran capacidad que ofrece un almacenamiento seguro para todas las botellas.
- ✓ Función super-refrigeración: reduce la temperatura durante un tiempo limitado, para enfriar más rápido alimentos frescos recién introducidos.
- ✓ Función super-congelación: reduce la temperatura durante un tiempo limitado, para congelar más rápido alimentos frescos recién introducidos.

Equipamiento

Datos técnicos

Tipo de construcción : Independiente
 Opción de puerta panelable : No posible
 Altura : 1787
 Anchura del producto : 908
 Fondo del aparato sin tirador (mm) : 707
 Peso neto (kg) : 113,990
 Potencia de conexión (W) : 240
 Intensidad corriente eléctrica (A) : 10
 Bisagra de la puerta : Izquierda y derecha
 Tensión (V) : 220-240
 Frecuencia (Hz) : 50-60
 Certificaciones de homologación : CE
 Longitud del cable de alimentación eléctrica (cm) : 170
 Autonomía en caso de corte de la corriente : 8
 Nº de motocompresores : 1
 Nº de sistemas de frío independientes : 1
 Ventilador interior sección frigorífico : No
 Puerta reversible : No
 Nº de bandejas ajustables en el compartimento frigorífico : 0
 Estantes para botellas : Si
 Código EAN : 4242003866993
 Marca : Siemens
 Código comercial del producto : KA93DAIEP
 Clasificación de eficiencia energética (2010/30/EC) : A++
 Consumo anual de energía (kWh/annum) - NUEVA (2010/30/EC) : 343,00
 Capacidad neta del frigorífico (2010/30/EC) : 368
 Capacidad neta del congelador (2010/30/EC) : 165
 Sistema No frost : Total
 Período de subida de la temperatura : 8
 Capacidad de congelación (2010/30/EC) : 13
 Clase climática : SN-T
 Nivel de contaminación acústica (dB(A) re 1 pW) : 42
 Tipo de instalación : N/A



iQ500, Frigorífico americano, 178.7 x 90.8 cm, Acero inoxidable antihuellas KA93DAIEP

Equipamiento

- KA93DAIEP
- Frigorífico americano noFrost
- 179 x 91 cm

Display temperatura frigoríf.: Digital (ubicación exterior)

- Clase de eficiencia energética A++ dentro del rango A+++ (más eficiente) a D (menos eficiente).
- Consumo de energía: 343 kWh/año
- Capacidad bruta/útil total: 600/533 litros
- Potencia sonora: 42 dB(A) re 1 pW

Puerta de acero inoxidable antihuellas

- Puerta de acero inoxidable antihuellas
- Tirador exterior
- Iluminación interior mediante LED

Bandejas de cristal EasyAccess con tope de seguridad en el refrigerador

- Tecnología noFrost
- Display exterior touchControl
- Display touchControl digital integrado en la puerta
- Control electrónico e independiente de la temperatura
- Función "super-refrigeración"
- Función "super-congelación" con desconexión automática
- Alarma óptica y acústica de puerta abierta
- Preparador automático de cubitos de hielo: iceMaker

Prestaciones

- Tecnología noFrost
- 5 bandejas de cristal de seguridad
- 3 balcones en la puerta del refrigerador
- Botellero cromado de gran capacidad

Sistema de conservación

- 2 cajones de frutas y verduras con railes

Congelador

- Capacidad útil del congelador: 159 l
- Capacidad de congelación: 13 kg/24 horas
- Autonomía: 8 horas
- 2 cajones transparentes en el congelador
- Compartimento especial en la puerta para productos delicados

Datos técnicos

- Clase climática SN-T

Medidas

- Dimensiones del aparato (alto x ancho x fondo sin tirador): 178.7 x 90.8 x 70.7 cm
- Batería NI-MH de 220 - 240 V.

Accesorios

- Posibilidad de unión de dos combis juntos con accesorio de unión

Especificaciones del país

- Capacidad bruta/útil total: 600/533 litros
- Tiradores de gran superficie en aluminio en el frigorífico
- Capacidad útil congelador: 220 l.
- Funciones especiales: Vacaciones y Eco

Puertas de acero inoxidable

Instalación

INFORMACIÓN GENERAL

iQ500, Frigorífico americano, 178.7 x 90.8 cm, Acero inoxidable antihuellas KA93DAIEP

Dibujos acotados

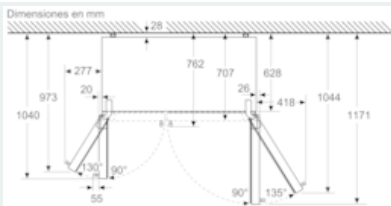

Los cajones pueden extraerse completamente con un ángulo de apertura de la puerta de 135°

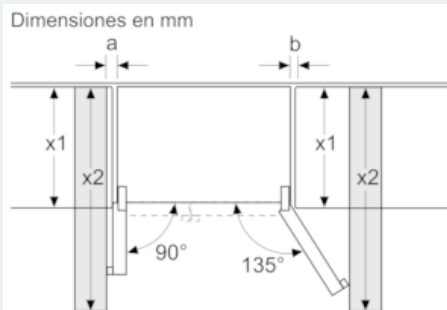

x1 (profundidad del mueble)	a	b
600	0	0
650	20	25
700	20	76
x2 (pared)	75	418

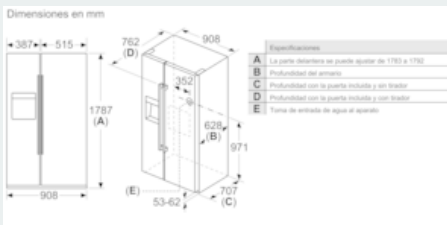

- Especificaciones:
- A La parte inferior en posición abierta de 1783 x 1782
 - B Profundidad del armario
 - C Profundidad con la puerta abierta y sin traster
 - D Profundidad con la puerta abierta y con traster
 - E Faja de entrada de agua al aparato