



Características

Campana decorativa de aspiración perimetral

- Mandos digitales Touch Control con display blanco
- 4 lámparas LED
- Tres velocidades + intensiva
- Indicador digital de velocidad seleccionada
- Programador del tiempo de aspiración
- Filtros metálicos interiores
- **Sistema de aspiración perimetral "Contour"**
- Panel abatible de acero inoxidable con material fonoabsorbente
- Indicador luminoso de saturación de filtros
- Estructura superior de cristal reforzado
- **Motor blindado de doble turbina ECOPOWER**
- Válvula antirretorno
- Posibilidad de funcionamiento en recirculación (SET1/T1)

| Color | Ancho | Referencia | EAN 13 |
|---------|-------|------------|---------------|
| Cristal | 110 | 40483172 | 8421152145777 |

Dibujo técnico

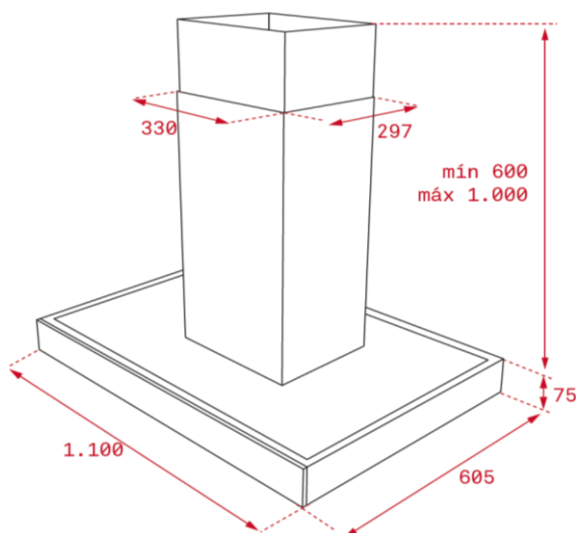

Datos técnicos

| | |
|---|-----|
| • Eficiencia energética | A |
| • Flujo de aire (Qmin) m3/h (*) | 331 |
| • Flujo de aire (Qmax) m3/h (*) | 629 |
| • Flujo de aire (Qboost) m3/h (*) | 782 |
| • Potencia sonora (LwA) velocidad Min dBA (*) | 54 |
| • Potencia sonora (LwA) velocidad Max dBA (*) | 66 |
| • Potencia sonora (LwA) velocidad Boost dBA (*) | 69 |

(*) Reglamento Delegado (UE) n.º 65/2014 de la comisión de 1 de octubre de 2013.