



Características

Frigorífico Combi Gran Capacidad de Libre Instalación

- **Motor T-Inverter**
- **Tecnología IonClean** que neutraliza las bacterias y los malos olores
- **LongLife No Frost**
- Display electrónico con indicador y control de temperatura del refrigerador y congelador
- **Funcion Vacaciones / ECO**
- Congelación y enfriamiento rápido
- **Cajón ZeroBox**
- Cajón VitaCare Box con regulador de humedad
- Twister Ice Maker
- Cinco bandejas de cristal de seguridad regulables en altura
- Iluminación interior LED
- Alarma óptica y acústica de puerta abierta
- Interior con detalles cromados / botellero cromado (5 botellas)
- Balcones en puerta regulables / ajuste **FlexiRack**
- Cajones en el congelador
- Bloqueo de seguridad para niños
- Tirador integrado
- Ruedas traseras de desplazamiento
- Patas delanteras regulables en altura
- Puertas reversibles en acero inoxidable antihuella
- Volumen total: 481 litros

Color

Referencia

EAN 13

- | Color | Referencia | EAN 13 |
|-------|------------|---------------|
| Inox | 113400020 | 8434778025774 |

Dibujo técnico

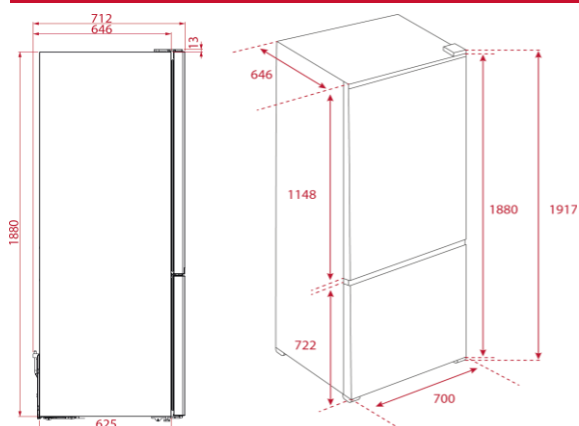

Datos técnicos

- | | |
|--------------------------------------|------|
| • Clasificación energética: | |
| • Nivel sonoro (dB(A) re 1 pW) | 41 |
| • Clase nivel sonoro | C |
| • Consumo de energía anual (kWh/año) | 230 |
| • Clasificación climática | T/SN |
| • Número de estrellas congelador | 4 |
| • Poder de congelación (kg/24 horas) | 8 |
| • Autonomía congelador (horas) | - |
| • Potencia nominal (W) | 177 |
| • Potencia de desescarche (W) | 185 |

(UE 2019/2016)