



## Características

### Frigorífico Combi Gran Capacidad de Libre Instalación

- **Motor T-Inverter**
- **Tecnología IonClean** que neutraliza las bacterias y los malos olores
- **LongLife No Frost**
- Display electrónico con indicador y control de temperatura del refrigerador y congelador
- **Funcion Vacaciones / ECO**
- Congelación y enfriamiento rápido
- **Cajón ZeroBox**
- Cajón VitaCare Box con regulador de humedad
- Twister Ice Maker
- Cinco bandejas de cristal de seguridad regulables en altura
- Iluminación interior LED
- Alarma óptica y acústica de puerta abierta
- Interior con detalles cromados / botellero cromado (5 botellas)
- Balcones en puerta regulables / ajuste **FlexiRack**
- Cajones en el congelador
- Bloqueo de seguridad para niños
- Tirador integrado lateral
- Ruedas traseras de desplazamiento
- Patas delanteras regulables en altura
- Puertas reversibles de cristal
- Volumen total: 481 litros

### Color

### Referencia

### EAN 13

- | Color          | Referencia | EAN 13        |
|----------------|------------|---------------|
| Cristal Blanco | 113400026  | 8434778027372 |

— MAESTRO

## Dibujo técnico

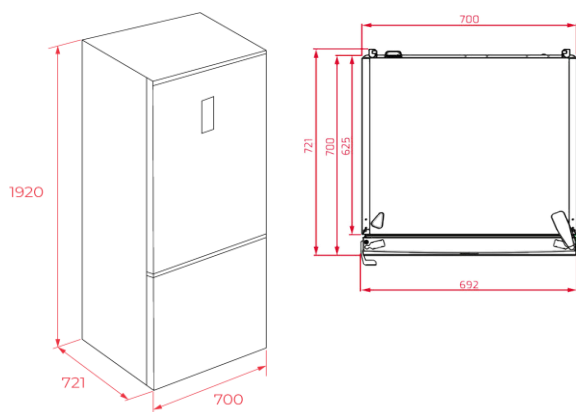

## Datos técnicos

- |                                      |      |
|--------------------------------------|------|
| • Clasificación energética:          |      |
| • Nivel sonoro (dB(A) re 1 pW)       | 41   |
| • Clase nivel sonoro                 | C    |
| • Consumo de energía anual (kWh/año) | 230  |
| • Clasificación climática            | T/SN |
| • Número de estrellas congelador     | 4    |
| • Poder de congelación (kg/24 horas) | 8    |
| • Autonomía congelador (horas)       | -    |
| • Potencia nominal (W)               | 177  |
| • Potencia de desescarche (W)        | 185  |

(UE 2019/2016)