

# FGC-BB178



**TOTAL NO FROST**

**Frigorífico COMBI INTEGRACIÓN**

**Control electrónico**

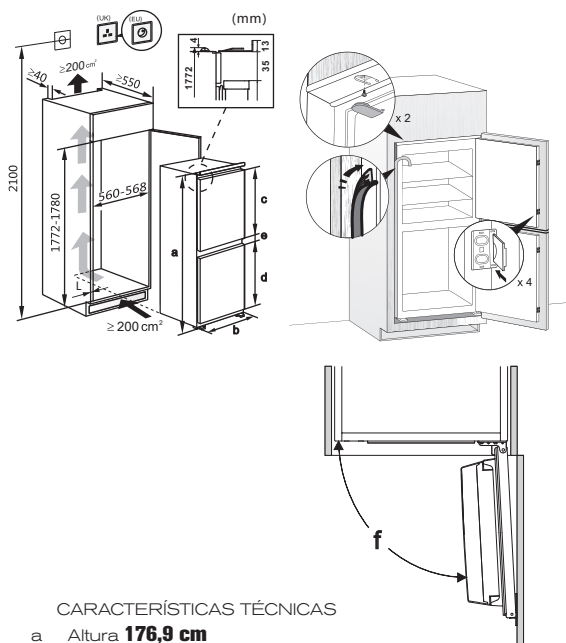

#### CARACTERÍSTICAS TÉCNICAS

- a Altura **176,9 cm**
- b Ancho **54 cm**
- Profundidad frigorífico **55 cm**
- c Altura de puerta refrigerador **99 cm**
- d Altura de puerta congelador **63,2 cm**
- e Distancia entre puerta y puerta **71mm**
- f Ángulo de apertura de puerta **95° aprox.**

NO FROST  
—METAL TECHNOLOGY—



EAN: 8445639000489

#### DATOS TÉCNICOS

Clasificación energética A++	
Clasificación energética reescalada E	
Consumo energético anual (kWh/año)	234
Consumo energético diario (kWh/24h)	0,62
Capacidad total (L)	259
Capacidad de frigorífico (L)	177
Capacidad de congelador (L)	67
Clase climática	ST
Ruido (dB)	41
Peso (Kg)	68,5

#### MEDIDAS

176,9 x 54 x 55 cm

#### CARACTERÍSTICAS

Acabado en color BLANCO  
 Tecnología NO FROST METAL TECHNOLOGY  
 Tecnología Multiflow cold air surrounding  
 Inverter Technology  
 Función Fast Cooling  
 Función Fast freezing con desconexión automática  
 Función Holiday in/ Vacation  
 Control de temperatura digital integrado Bi-Zona  
 Congelador 4\*\*\*\*  
 Iluminación LED interior  
 Equipamiento interior con perfiles cromados  
 3 bandejas de cristal de seguridad en el refrigerador  
 2 Balcones de puerta  
 1 Balcón botellero extra grande  
 1 Botellero cromado de gran capacidad  
 1 Cajón Fresh Zone en refrigerador  
 1 Cajón Crisper Box en el refrigerador  
 3 Cajones Freezer Box en el congelador  
 Compresor Silent design.  
 Señal acústica de puerta abierta  
 Doble puerta reversible con sello-cierre magnético  
 Bloqueo infantil  
 Patas regulables en altura

**INFINITON**  
 ES diseñado en España