

FRIGORÍFICOS INTEGRABLES



CI-54177 ST
Cod. **07800010** EAN **8422248106566**



- Frigorífico combi de integración 1,77m
- Eficiencia energética F**
- Frío homogéneo en refrigerador
- Regulación mecánica de temperatura
- Frigorífico: 1 cajón portaverduras, 3 balcones en puerta y 4 bandejas de cristal
- Congelador: 3 cajones de gran capacidad
- Función de super congelamiento
- Capacidad neta (l): 249 (179+70)
- Capacidad de congelación: 3 kg / 24h
- Consumo eléctrico: 271 kW/año
- Clase climática N, ST (16-38°C)
- Iluminación Led**
- Sistema de puertas deslizantes
- Puertas Reversibles

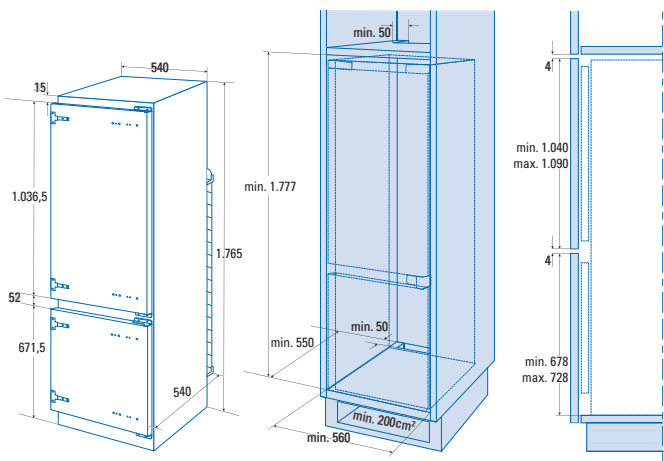

Código	07800010
EAN	8422248106566
Modelo	CI-54177 ST /C
Acabado	Integrado
Ficha de producto según Reglamento EU 2019/2016	
Categoría	7
Clase de eficiencia energética	F
Consumo de energía [kWh/año] (1)	271
Volumen útil refrigerador [l]	179
Volumen útil congelador **** [l]	70
Clasificación por estrellas	4
Frigorífico libre de escarcha	-
Congelador libre de escarcha	-
Autonomía [h]	10
Capacidad de congelación [kg/24h]	3,2
Clase climática (2)	N,ST
Emisión de ruido [dBA]	39
Tipo de instalación	Integrado
Dimensiones	
Altura [mm]	1765
Anchura [mm]	540
Fondo [mm]	540
Sentido de apertura de puerta	Derecho
Puertas reversibles	Sí
Ruedas	-
Maneta exterior / integrada	Integrada
Control	
Tipo de frío	Estático
Control	Mecánico
Display	-
Regulación electrónica de temperatura refrigerador	-
Regulación electrónica de temperatura congelador	-
Función super refrigeración - super congelación	-
Función vacaciones	-
Función verano-invierno	-
Equipamiento en refrigerador	
Número de balcones	3
Número de bandejas cristal	4
Botellero	-
Cajón para frutas y verduras	Sí
Cajón para carne y pescado	-
Terminaciones interiores metalizadas	-
Número de hueveras - Capacidad huevos	1-6
Equipamiento en congelador	
Número de cajones - cajones cerrados	3
Cubiteras - Capacidad hielo	1-12
Iluminación	
Iluminación en refrigerador - congelador	Sí - /
Iluminación LED	Sí - /
Conexión eléctrica y de agua	
Tensión Nominal [V]	220-240
Frecuencia [Hz]	50
Potencia Nominal [W]	115
Corriente Nominal [A]	0,75
Tipo de enchufe	Schuko
Longitud del cable [mm]	160