



Características

Campana decorativa de integración al techo aspiración perimetral

- Mando de control a distancia
- 4 lámparas LED
- Seis velocidades + 4 intensivas
- Indicador luminoso de velocidad seleccionada
- Programador del tiempo de aspiración
- Filtros metálicos interiores
- Indicador luminoso de saturación de filtros
- **Sistema de aspiración perimetral "Contour"**
- **Motor blindado de doble turbina ECOPOWER**
- Válvula antirretorno

Color	Ancho	Referencia	EAN 13
• Inox	120	40484180	8421152145890

Dibujo técnico

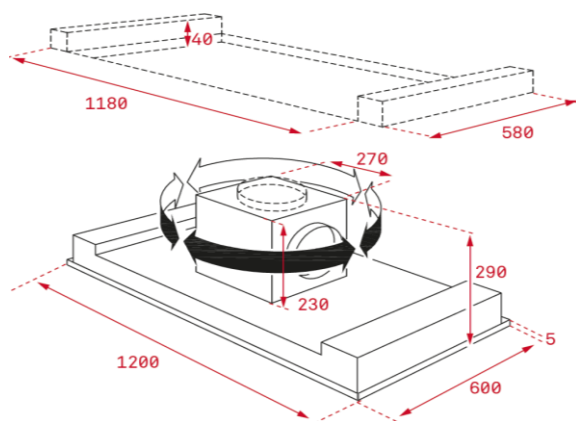

Datos técnicos

• Eficiencia energética	A
• Flujo de aire (Qmin) m3/h (*)	315
• Flujo de aire (Qmax) m3/h (*)	631
• Flujo de aire (Qboost) m3/h (*)	807
• Potencia sonora (LwA) velocidad Min dBA (*)	47
• Potencia sonora (LwA) velocidad Max dBA (*)	60
• Potencia sonora (LwA) velocidad Boost dBA (*)	66

(*) Reglamento Delegado (UE) n.º 65/2014 de la comisión de 1 de octubre de 2013.