



Características

Campana telescópica

- Frente pintado blanco
- Mandos electrónicos
- Programador del tiempo de aspiración
- 2 lámparas LED
- Dos velocidades + intensiva
- Frente extraíble y sustituible
- Filtros metálicos decorativos inox
- Automática
- **Motor blindado de doble turbina ECOPOWER**
- Válvula antirretorno
- Posibilidad de funcionamiento en recirculación (filtro CNL 1 C)

| Color | Ancho | Referencia | EAN 13 |
|----------|-------|------------|---------------|
| • Blanco | 60 | 40436811 | 8421152146187 |

Dibujo técnico

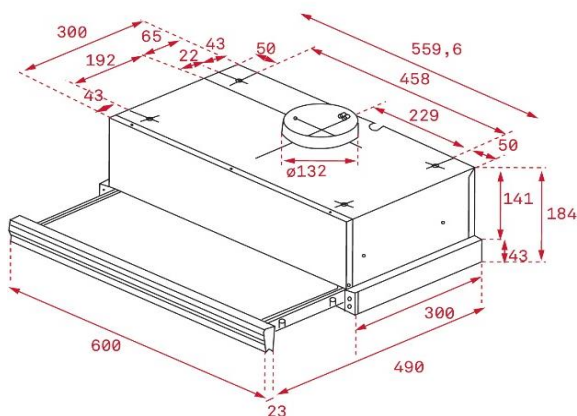

Datos técnicos

| | |
|---|-----|
| • Eficiencia energética | A |
| • Flujo de aire (Qmin) m3/h (*) | 226 |
| • Flujo de aire (Qmax) m3/h (*) | 312 |
| • Flujo de aire (Qboost) m3/h (*) | 385 |
| • Potencia sonora (LWA) velocidad Min dBA (*) | 57 |
| • Potencia sonora (LWA) velocidad Max dBA (*) | 64 |
| • Potencia sonora (LWA) velocidad Boost dBA (*) | 69 |

(*) Reglamento Delegado (UE) n.º 65/2014 de la comisión de 1 de octubre de 2013.