



**Características**

Campana decorativa vertical **TEKA HOME** con conexión Wi-Fi

- **HobToHood, conexión automática de la campana durante la cocción**
- **Sistema de aspiración perimetral**
- Mandos digitales Touch Control con display blanco
- Sistema de apertura del panel frontal mediante pistón
- Barra de iluminación LED
- Tres velocidades + intensiva
- **Función Fresh-Air**
- Indicador digital de velocidad seleccionada
- Programador del tiempo de aspiración
- Filtros metálicos / Válvula antirretorno
- Depósito de grasa extraíble
- Indicador luminoso de saturación de filtros
- **Motor Ecopower**
- Posibilidades de funcionamiento en recirculación:
  - Filtro de carbón con tubo (SET CFH 15200 L3C)
  - Filtro de carbón sin tubo (SET CFH 15200 O2C)
  - Filtro regenerativo con tubo (SET RFH 15200 L3C)
  - Filtro regenerativo sin tubo (SET RFH 15200 O2C)



**Dibujo técnico**

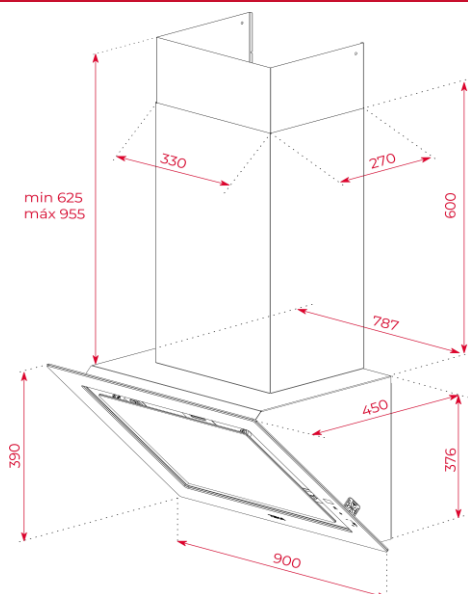

| Color | Ancho | Referencia | EAN 13 |
|-------|-------|------------|--------|
|-------|-------|------------|--------|

- |                 |    |           |               |
|-----------------|----|-----------|---------------|
| • Cristal negro | 90 | 112930051 | 8434778017656 |
|-----------------|----|-----------|---------------|

**Datos técnicos**

- |   |             |
|---|-------------|
| • Eficiencia energética                         | <b>A+++</b> |
| • Flujo de aire (Qmin) m3/h (*)                 | 210         |
| • Flujo de aire (Qmax) m3/h (*)                 | 625         |
| • Flujo de aire (Qboost) m3/h (*)               | 920         |
| • Potencia sonora (LwA) velocidad Min dBA (*)   | <b>39</b>   |
| • Potencia sonora (LwA) velocidad Max dBA (*)   | 65          |
| • Potencia sonora (LwA) velocidad Boost dBA (*) | 72          |

(\*) Reglamento Delegado (UE) n.º 65/2014 de la comisión de 1 de octubre de 2013.