

793m³/h de extracción

Campana TECHO

Anchura 90 cm

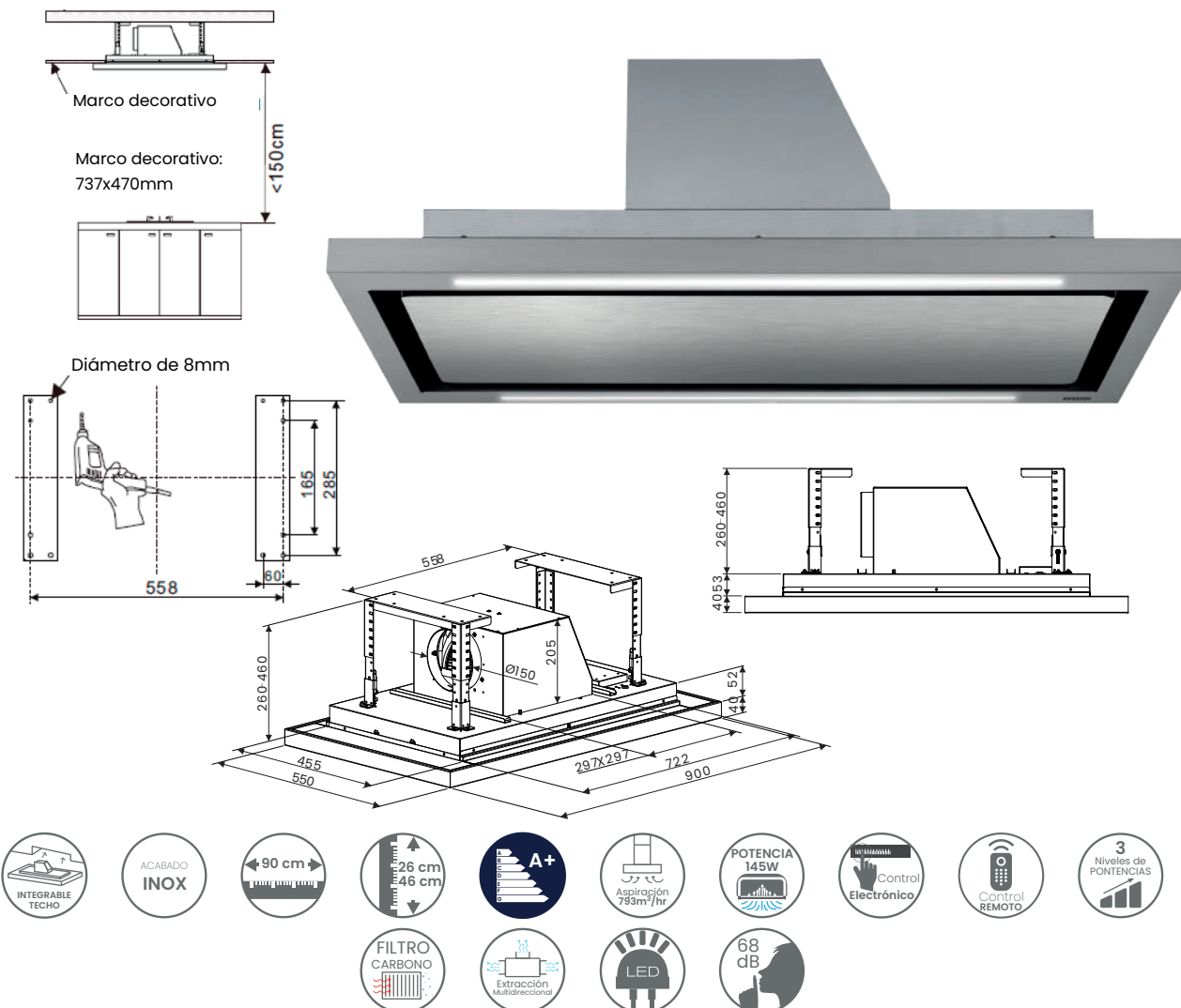

POTENCIAS

Clasificación energética	A+
Consumo energético anual (kWh/año)	18
Consumo energético diario (kWh/día)	0,049
Capacidad de extracción (m ³ /h)	793
Potencia de extracción máx. (m ³ /h)	594,4
Potencia de extracción mín. (m ³ /h)	235,7
Potencia de motor (W)	1 x 145
Potencia de luz (W)	2 x 7W

ESPECIFICACIONES

Instalación	Integrable
Categoría	Campana
Tipo de campana	Techo
Diámetro interior tubo de aire (cm)	Ø 15
Altura al techo (cm)	4
Ancho (cm)	90
Ruido (dB)	68
Peso Neto/Bruto (kg)	19,7/23

MEDIDAS Alto x Ancho x Profundo

Producto (cm)	55 x 90 x 35,3-55,3
Encastre (cm)	45,5 x 72,2 x 31,3-51,3
Embalaje (cm)	64 x 99 x 36

CARACTERÍSTICAS

Campana tipo techo
 Acabado INOX de alta calidad
 Control de mandos electrónico
 Control remoto incorporado
 Motor con potencia 145W
 3 Niveles de potencia de aspiración hasta 793m³/h
 2 Puntos de led para visualización del cocinado
 Fácil desmontaje para limpieza de filtros
 Filtro de aluminio con 3 capas de Acero
 Filtro de carbono adicional incluido
 Capacidad multidireccional de instalación de red de extracción cubierta

Descripción de clasificación energética:

- Clase eficiencia dinámica de fluidos **A**
- Clase eficiencia de iluminación **A**
- Clase eficiencia filtrado de grasa **D**