

750m³/h de extracción

Campana ISLA

Diámetro 35 cm

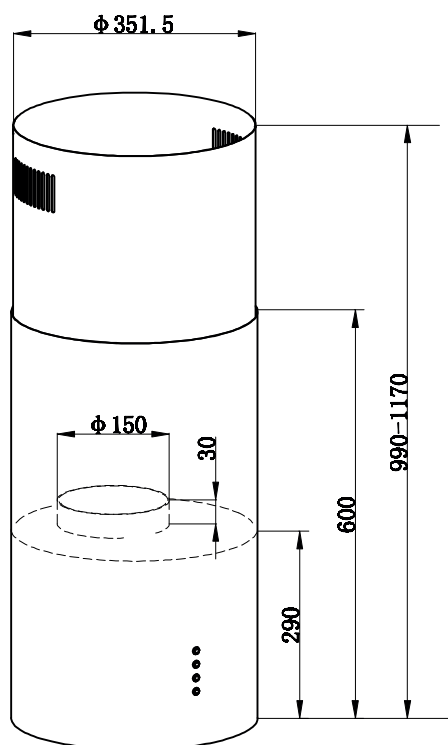

POTENCIAS

Clasificación energética	A++
Consumo energético anual (kWh/año)	15
Consumo energético diario (kWh/día)	0,042
Capacidad de extracción (m ³ /h)	750
Potencia de extracción máx. (W)	541,6
Potencia de extracción mín. (W)	205,8
Potencia de motor (W)	1 x 145
Potencia de luz (W)	2 x 1

ESPECIFICACIONES

Diámetro interior tubo de aire (cm)	Ø 17
Altura al techo (mm)	68
Ancho (cm)	35
Ruido (dB)	74
Peso Neto/Bruto (Kg)	11,8/13,6

MEDIDAS Alto x Ancho x Profundo

Producto (cm)	60-117(min-max) x 35,15 x 35,15
Caja cuerpo (cm)	66 x 41,5 x 42,5
Caja chimenea (cm)	36,5 x 36,5 x 62

CARACTERÍSTICAS

- Acabado NEGRO de alta calidad
- Campana tipo isla
- Control de mandos Electrónico
- 3 Niveles de potencia de aspiración
- Filtro de aluminio con 3 capas de Acero
- Filtro de carbono adicional incluido
- 2 Puntos de led para visualización del cocinado
- Fácil desmontaje para limpieza de filtros

Descripción de clasificación energética:

- Clase eficiencia dinámica de fluidos **A**
- Clase eficiencia de iluminación **A**
- Clase eficiencia filtrado de grasa **D**