

CMPT-TSH9B63N

CMPT-TSH9B63X

400m³/h de extracción

Campana T-INVERTIDA

Ancho 90 cm

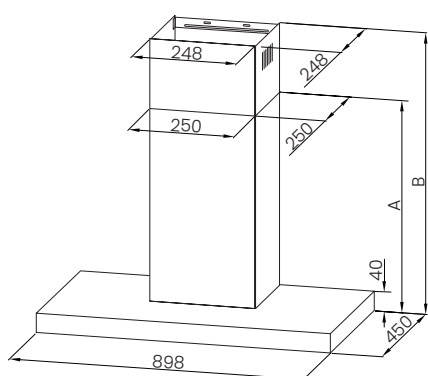

Opciones	Chimenea	A	B	Altura
1	400+390	430	460-800	430-800
2	500+490	530	560-1000	530-1000

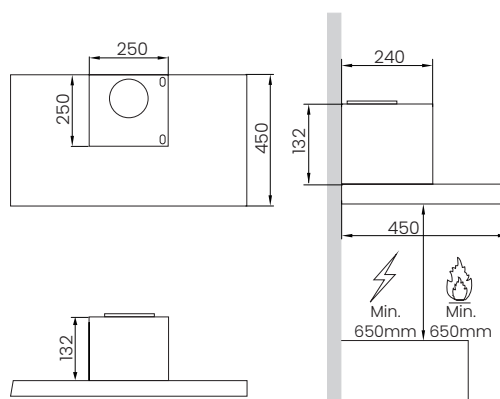

POTENCIAS

Clasificación energética	B
Consumo energético anual (kWh/año)	41
Consumo energético diario (kWh/día)	0,112
Capacidad de extracción (m ³ /h)	400
Potencia de extracción máx. (W)	75
Potencia de extracción mín. (W)	115
Potencia de motor (W)	115
Potencia de luz (W)	1 x 1.5 W

ESPECIFICACIONES

Instalación	Integrable
Categoría	Campana
Tipo de campana	T-Invertida
Diámetro interior tubo de aire (cm)	Ø 15
Altura al techo (cm)	44-83
Ancho (cm)	90
Ruido (dB)	68
Filtro de aluminio incluido	Si
Filtro de carbón activo incluido	No
Peso Neto / Bruto (kg)	9/11

MEDIDAS Alto x Ancho x Profundo

Producto (cm)	43 x 89,8 x 45 cm
Embalaje (cm)	52,5 x 96 x 26,5 cm

CARACTERÍSTICAS

- Campana tipo T-Invertida
- Control de mandos mecánico
- 3 Niveles de potencia de succión
- 3 Filtros de aluminio incorporado
- Luz LED incorporada para visualización del cocinado

Descripcion de clasificacion energética:

- Clase eficiencia dinámica de fluidos **D**
- Clase eficiencia de iluminación **A**
- Clase eficiencia filtrado de grasa **D**

INFINITON

Modelo	Color	Código EAN
CMPT-TSH9B63N	NEGRO	8445639002698
CMPT-TSH9B63X	INOX	8445639004081