

CMPT-TSH6B40

EAN: 8445639003893

400m³/h de extracción

Campana T-INVERTIDA

Ancho 60 cm

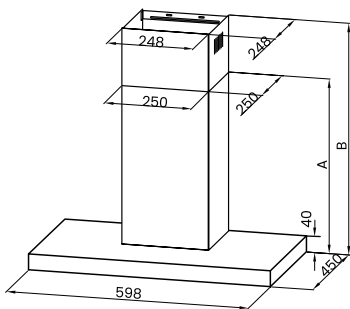

Tramos	Tubo decorativo	A	B	Altura
1	400 + 390	430	460-800	430-800
1+2	500 + 490	530	560-1000	530-1000

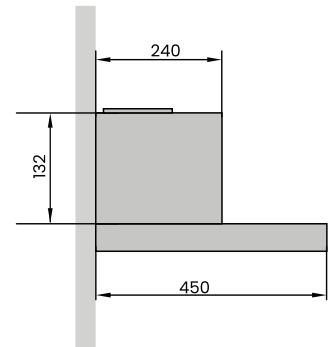
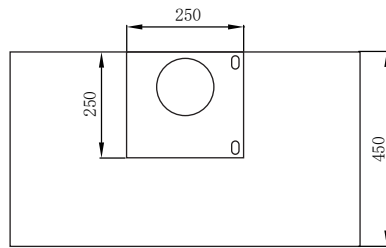

POTENCIAS

Clasificación energética	B
Consumo energético anual (kWh/año)	41
Consumo energético diario (kWh/día)	0,112
Capacidad de extracción (m ³ /h)	400
Potencia de extracción máx. (W)	---
Potencia de extracción mín. (W)	---
Potencia de motor (W)	115
Potencia de luz (W)	1 x 1,5

ESPECIFICACIONES

Instalación	Integrable
Categoría	Campana
Tipo de campana	T-Invertida
Diámetro interior tubo de aire (cm)	Ø 15
Altura al techo (mm)	1000
Ancho (cm)	60
Ruido (dB)	68
Filtro de aluminio incluido	Si
Filtro de carbón activo incluido	No
Peso Neto/Bruto (Kg)	--/--

MEDIDAS Alto x Ancho x Profundo

Producto (cm)	45 x 60 x 43 cm
Embalaje (cm)	52,5 x 66 x 26,5 cm

CARACTERÍSTICAS

- Acabado ACERO INOXIDABLE de alta calidad
- Campana con diseño T-Invertida
- Control de mandos mecánico
- 3 Niveles de potencia de succión
- Filtros de aluminio incorporados
- 2 puntos de luz LED incorporada para visualización del cocinado

Descripción de clasificación energética:

- Clase eficiencia dinámica de fluidos **D**
- Clase eficiencia de iluminación **A**
- Clase eficiencia filtrado de grasa **D**