

# CMPT-ISH98LR



800 m<sup>3</sup>/h de extracción

Campana de isla

Touch Panel

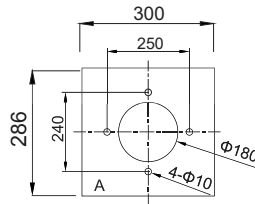
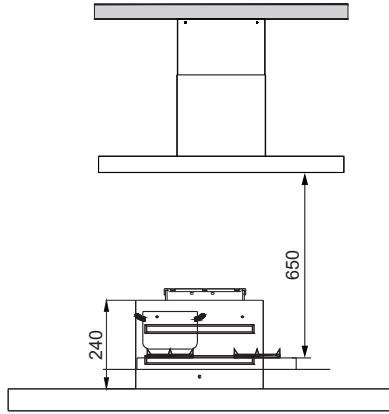

CRISTAL NEGRO

RELOJ DIGITAL FRONTAL

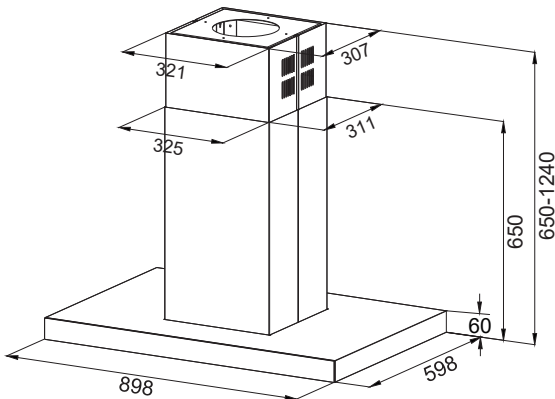

EAN: 8436546194705

## DATOS TÉCNICOS

## CARACTERÍSTICAS

Ancho	90 cm
Potencia de extracción	800m <sup>3</sup> /h
Potencia de motor	250 W
Diámetro interior tubo de aire	120 mm
Ruido	67 dB
Peso	24,5 Kg
Potencia de luz	2 x 1,5 W
Consumo energético	56,35 kWh

## MEDIDAS

90 x 60 x 65 cm

- Clasificación energética A
- Acabado con cristal NEGRO
- Campana de isla tipo T invertida
- Reloj digital frontal
- 4 Velocidades
- Touch Panel (panel táctil)
- Potencia intensiva (Modo Boost)
- 3 Filtros de aluminio lavables
- Filtro con 5 capas
- Filtro de carbono incluido
- 2 luces LED

**INFINITON**  
ES Diseñado en España

\*La paridad con otros productos INFINITON no está asegurada en lo referente a los tonos de color, pues dependerá de la dosis y ángulo de luz natural y artificial que recibe el producto.