

CMPP-94XBJ

EAN: 8445639005477

400m³/h de extracción

Campana PIRAMIDAL

Ancho 90 cm

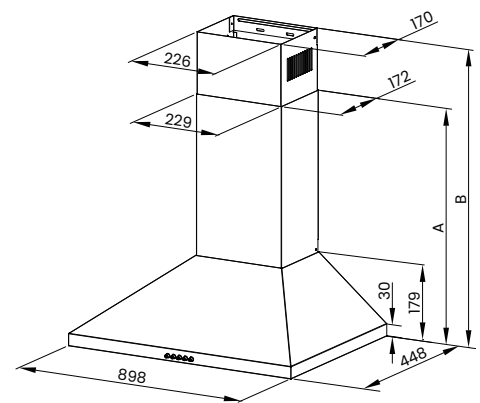
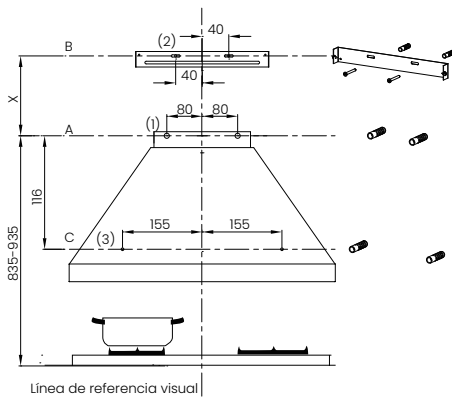

Opciones	Chimenea	X
1	400+0	/
2	400+300	410-650
3	400+390	410-740
4	500+490	510-940

Opciones	Chimenea	A	B	Altura
1	400+0	569	/	569
2	400+300	569	610-850	569-850
3	400+390	569	610-940	569-940
4	500+490	669	710-1140	669-1140



POTENCIAS

Clasificación energética	B
Consumo energético anual (kWh/año)	41
Consumo energético diario (kWh/día)	0,112
Capacidad de extracción (m ³ /h)	400
Potencia de extracción máx. (W)	410
Potencia de extracción mín. (W)	220
Potencia de motor (W)	115
Potencia de luz (W)	2 x 1.5 W

ESPECIFICACIONES

Instalación	Integrable
Categoría	Campana
Tipo de campana	Piramidal
Diámetro interior tubo de aire (cm)	Ø 12/15
Altura al techo (cm)	56,9-114
Ancho (cm)	90
Ruido (dB)	68
Filtro de aluminio incluido	Si
Filtro de carbón activo incluido	No
Peso Neto/Bruto (kg)	7,4/9,5

MEDIDAS Alto x Ancho x Profundo

Producto (cm)	56,9 x 89,8 x 44,8 cm
Embalaje (cm)	51,3 x 94,5 x 24,5 cm

CARACTERÍSTICAS

- Acabado ACERO INOXIDABLE de alta calidad
- Campana con diseño piramidal
- 3 Niveles de potencia de succión
- Control de mandos mecánico
- 3 Filtros de aluminio incorporado
- Luz LED incorporada para visualización del cocinado

Descripcion de clasificacion energética:

- Clase eficiencia dinámica de fluidos **D**
- Clase eficiencia de iluminación **A**
- Clase eficiencia filtrado de grasa **C**