

Ancho de 90 cm

Campana integrable

Acabado INOX

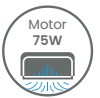
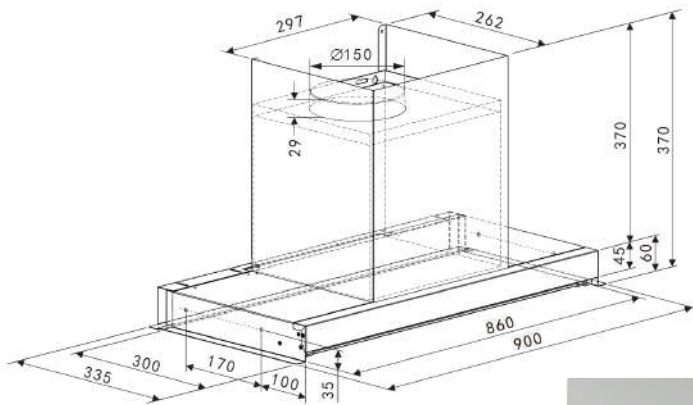

## POTENCIAS

Clasificación energética	A+
Consumo energético anual (kWh/año)	18
Consumo energético diario (kWh/día)	0,05
Capacidad de extracción (m³/h)	599
Extracción máxima (m³/h)	613,98
Extracción mínima (m³/h)	329,45
Potencia de motor (W)	1 X 75
Potencia de luz (W)	2 X 1,5

## ESPECIFICACIONES

Instalación	Integrable
Categoría	Campana
Tipo de campana	Grupo filtrante
Diámetro interior tubo de aire (cm)	Ø 15
Altura al techo (cm)	500
Ancho (cm)	90
Ruido (dB)	66
Filtro de aluminio incluido	Si
Filtro de carbón activo incluido	No
Peso Neto/Bruto (Kg)	10,7 / 15,1

## MEDIDAS Alto x Ancho x Profundo

Producto (cm)	6-35 x 90 x 33,5
Encastre (cm)	37 x 96,2 x 31,5
Embalaje (cm)	41,5 x 99 x 44

## CARACTERÍSTICAS

- Acabado ACERO INOXIDABLE de alta calidad
- Campana con diseño T-invertido integrable o grupo filtrante
- 3 Niveles de potencia de succión
- Control de mandos electrónico
- 3 Filtros de aluminio incorporado
- 3 Luces LED incorporadas para visualización del cocinado

Descripción de clasificación energética:

- Clase eficiencia dinámica de fluidos **A**
- Clase eficiencia de iluminación **A**
- Clase eficiencia filtrado de grasa **C**