

Ancho de 60 cm

Campana integrable

Acabado INOX

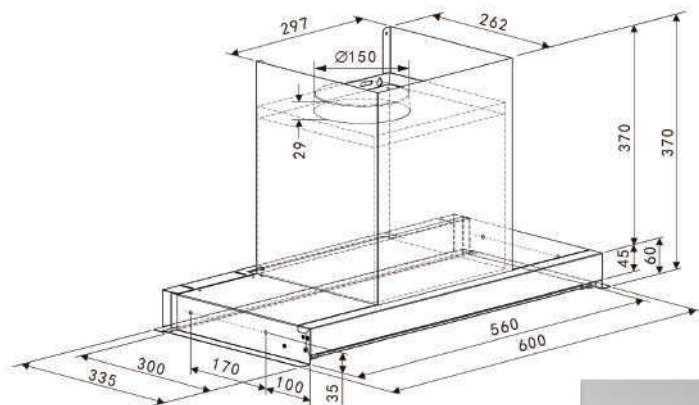

POTENCIAS

Clasificación energética	A+
Consumo energético anual (kWh/año)	14,5
Consumo energético diario (kWh/día)	0,04
Capacidad de extracción (m³/h)	573
Extracción máxima (m³/h)	587,33
Extracción mínima (m³/h)	315,15
Potencia de motor (W)	1 X 75
Potencia de luz (W)	2 X 1.5

ESPECIFICACIONES

Instalación	Integrable
Categoría	Campana
Tipo de campana	Grupo filtrante
Diámetro interior tubo de aire (cm)	Ø 15
Altura al techo (cm)	500
Ancho (cm)	60
Ruido (dB)	65
Filtro de aluminio incluido	Si
Filtro de carbón activo incluido	No
Peso Neto/Bruto (Kg)	8,7 / 12

MEDIDAS Alto x Ancho x Profundo

Producto (cm)	6-35 x 60 x 33,5
Encastre (cm)	37 x 66,2 x 31,5
Embalaje (cm)	41,5 x 69 x 44

CARACTERÍSTICAS

- Acabado ACERO INOXIDABLE de alta calidad
- Campana con diseño T-invertido integrable o grupo filtrante
- 3 Niveles de potencia de succión
- Control de mandos electrónico
- 2 Filtros de aluminio incorporado
- 2 Luces LED incorporadas para visualización del cocinado

Descripción de clasificación energética:

- Clase eficiencia dinámica de fluidos **A**
- Clase eficiencia de iluminación **B**
- Clase eficiencia filtrado de grasa **C**